

一〇六年度

臺南市札哈木部落大學

(東排)排灣族傳統服飾(進階班)

講師:陳李玉英

臺南市札哈木部落大學 講師授課紀錄表

講師：陳李玉英

課程時間	106年4月至7月		上課教室	復興國小
學分數	2學分		節數	12節
課程名稱			(東排)排灣族傳統服飾(進階班)	
堂次	上課日期	星期	上課時間	課程內容
1	4月0日	週一	下午6:30~9:30	原住民基本長褲1/4製圖(備有講義)
2	4月17日	週一	下午6:30~9:30	製大圖、布料整燙、排版、剪布
3	4月24日	週一	下午6:30~9:30	車布邊、車前後片腰褶、整燙
4	5月8日	週一	下午6:30~9:30	車左脇邊拉鍊、車股下、股上
5	5月15日	週一	下午6:30~8:30	上褲頭、手縫褲口 (2小時)術科 (1小時)文化課
6	6月10日	4小時	觀摩一天文化課程	觀摩三地門鄉服裝工作室(講師：許春美)
7	5月22日	週一	下午6:30~9:30	婦女原型1/4製圖(備有講義)
8	6月5日	週一	下午6:30~9:30	原住民傳統背心1/4製圖(備有講義)
9	6月12日	週一	下午6:30~9:30	製大圖、布料整燙、排版、剪布
10	6月19日	週一	下午6:30~9:30	車布邊、腰褶、織帶、貼邊
11	6月26日	週一	下午6:30~9:30	車口袋、肩線、脇邊線
12	7月3日	週一	下午6:30~9:30	手縫原住民手工釦、裝飾
備註	1. 自備桌上型裁縫車 2. 具備基本車縫經驗			

製圖符號

講師：陳李玉英

1. ——— 完成線

2. - - - - 引導線

3. — · — · 貼邊

4. — — — — 摺疊

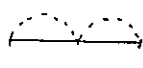
5.  等分

6.  布紋. 直布紋

7.  伸燙

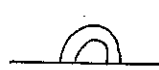
8.  縮燙

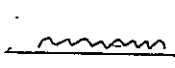
9.  縮縫

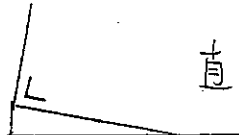
10.  直角

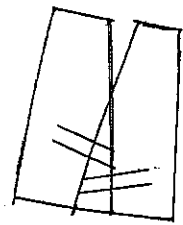
11.  裁剪線
重疊交叉

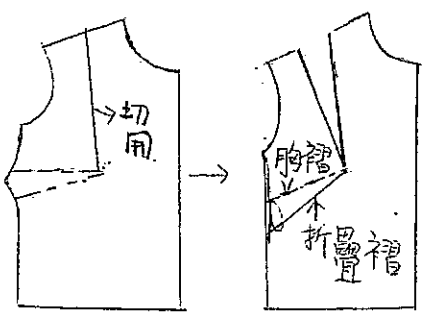
12.  紙型摺疊 → 摺份切開

13.

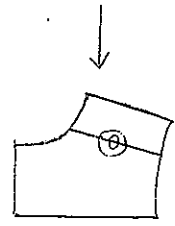
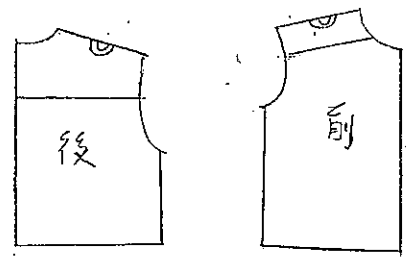

紙型合併

14.

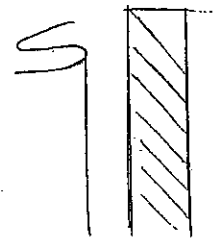

15.

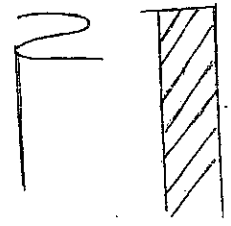

16.

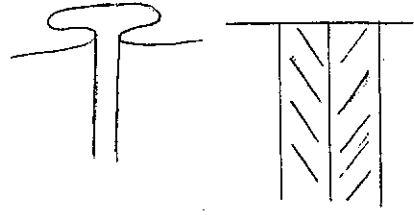

打褶活褶

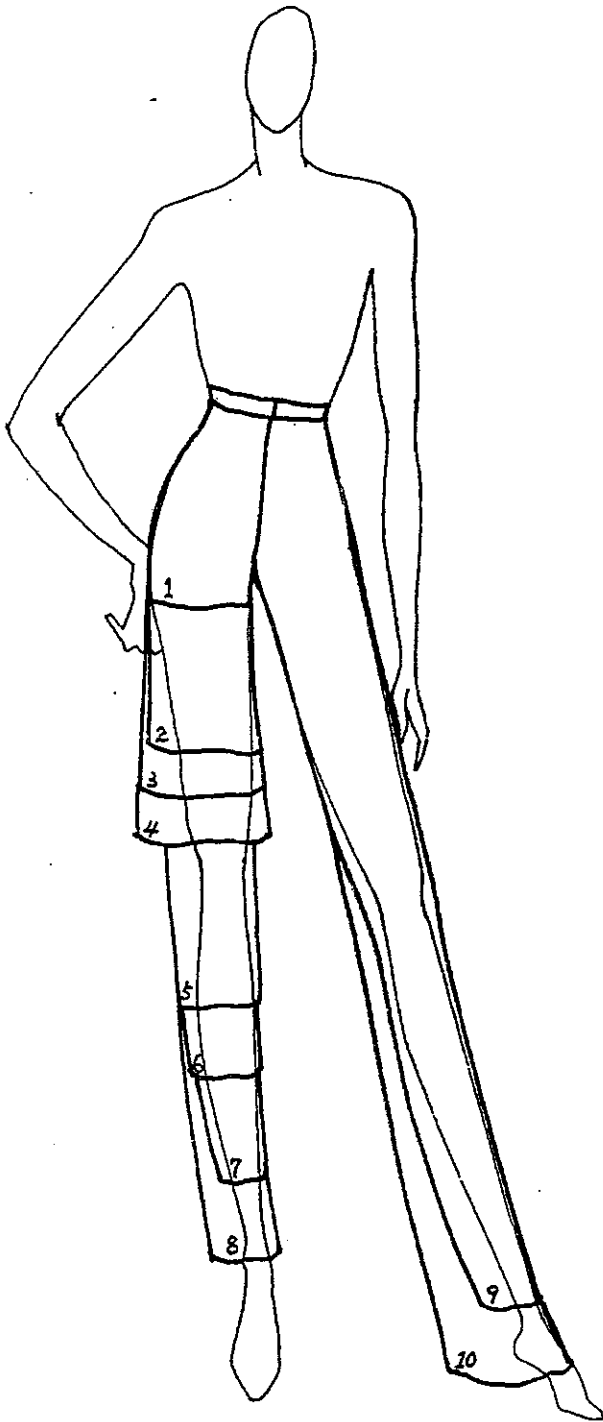

1. 短褲 (SHORT SHORTS)

由褲襠線 (Crotch line) 下降 2", 褲腿較為貼身。

2. 牙買加式短褲 (JAMAICA SHORTS)

該型褲之褲長約在大腿中段, 褲腿微微向外伸展。

3. 拿索式短褲 (NASSAU SHORTS)

比牙買加式之長度約長 1"。

4. 百慕達式短褲 (BERMUDA SHORTS)

約在膝線上 2", 褲腿也微向外

5. 打工褲 (PEDAL PUSHERS)

此型褲在小腿的 3/1 處。

6. 鬥牛士褲 (CALF SKINNERS)

較打工褲長 2"。

7. 卡布里式長褲 (CAPRI PANTS)

在腳踝上方 1" 之方位置, 褲腿由膝線以上緊緊地與腿緊貼。

8. 窄腿長褲 (SLIM JIMS) (RANCH PANTS)

褲長及踝此型長褲於膝蓋處較貼身, 下襠微微向外發展。

9. 直筒褲 (STRAIGHT LEGS PANTS)

由膝上 5-10 公分處直線下垂的外型。

10. 喇叭褲

由膝上位置向兩脇邊斜下, 呈寬下襠的外型。

陳李玉英老師

基本長褲

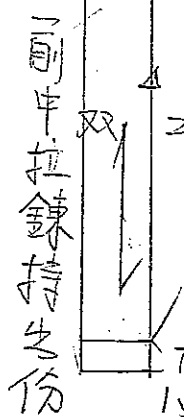
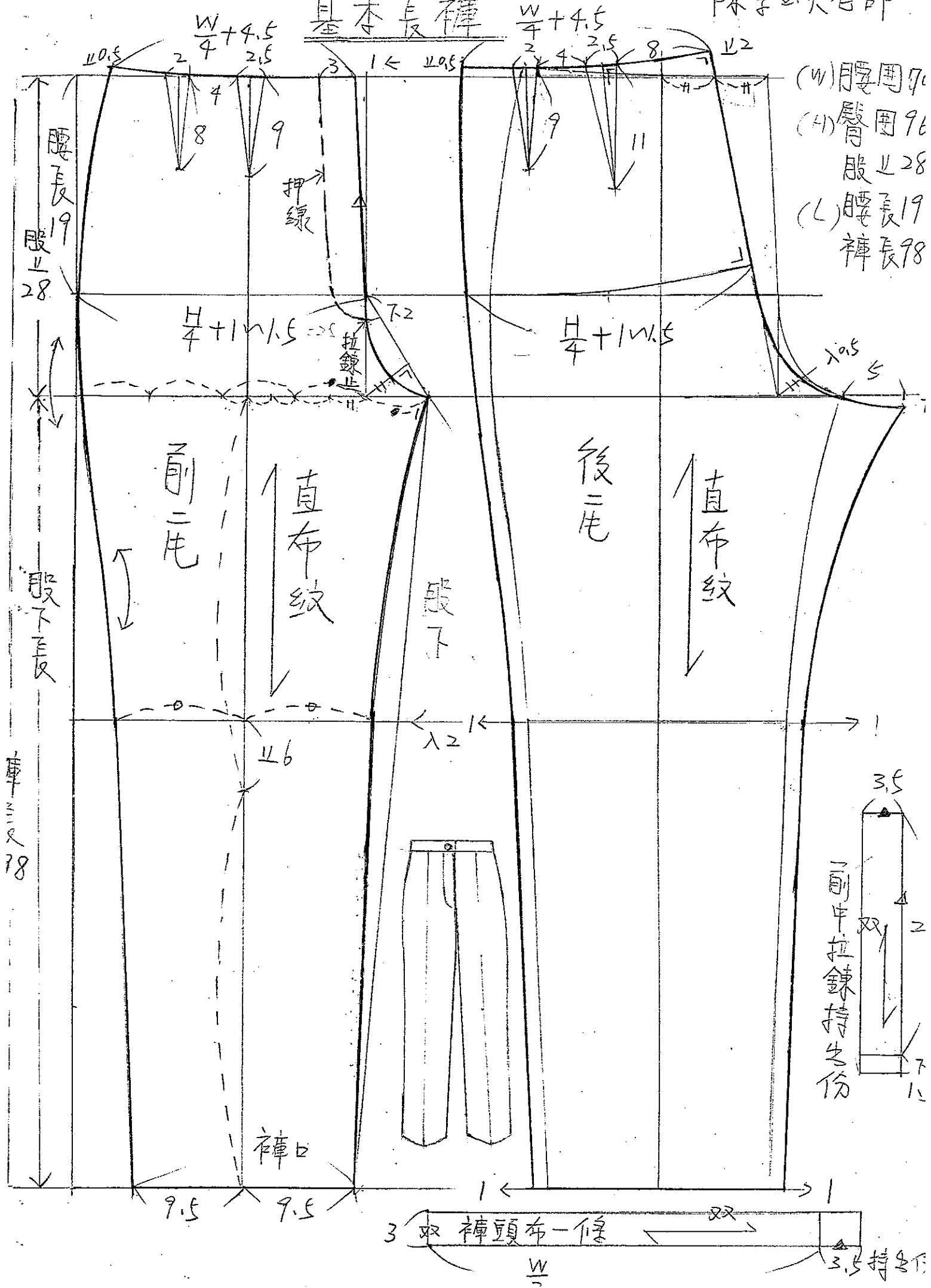

3 雙 褲頭布一條 雙

W

3.5 持身份

17圖-2

③ 置腰帶襖於製成線位置而做壓縮縫

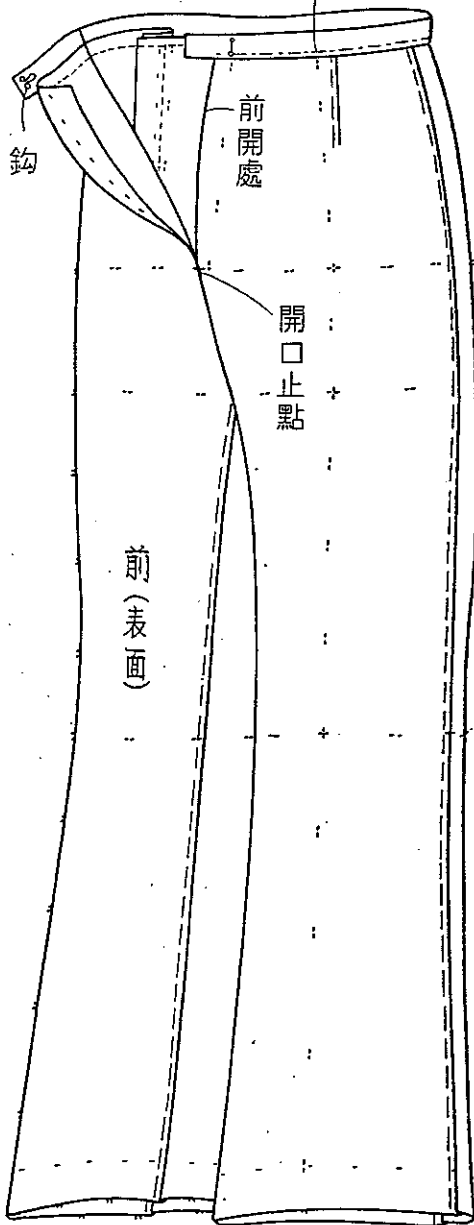

18圖

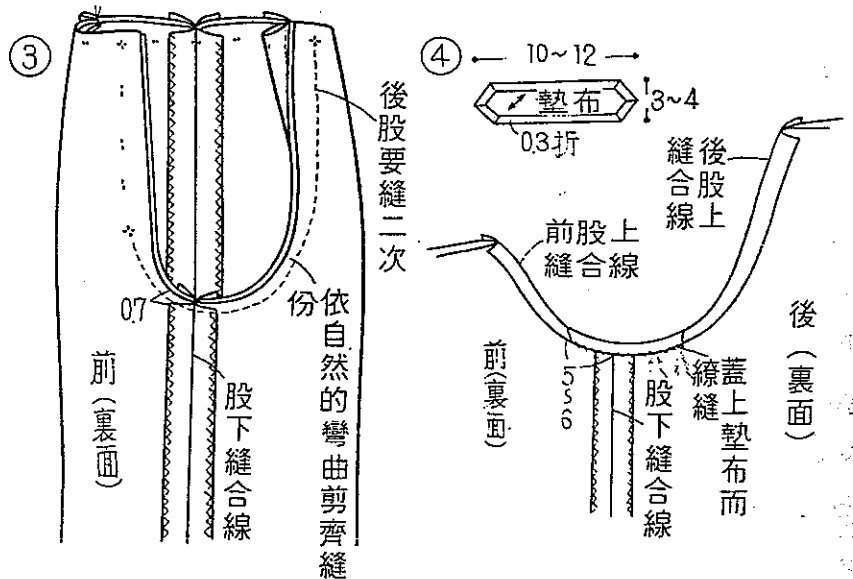
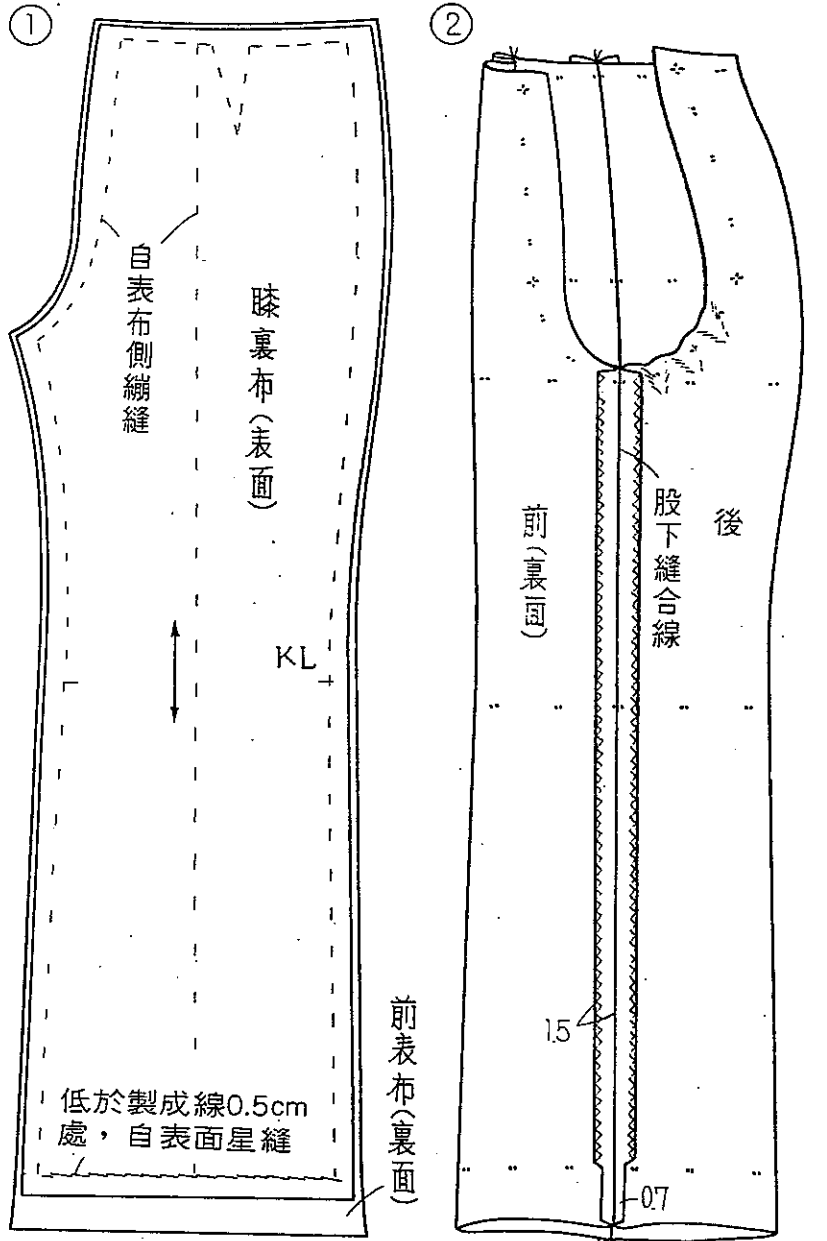

line)之順序，自上而下縫疏縫。疏縫要比製成線稍微靠縫份側，使裏布不牽扯，稍微鬆弛裏布而疏縫。
thick (襠布) 之縫法(④)：在熨開了股孔縫份之狀態，蓋上襠布繚縫於縫份。襠布要準備與表布同色之裏布斜條(bias)，如圖之大小。

陳李玉英老師

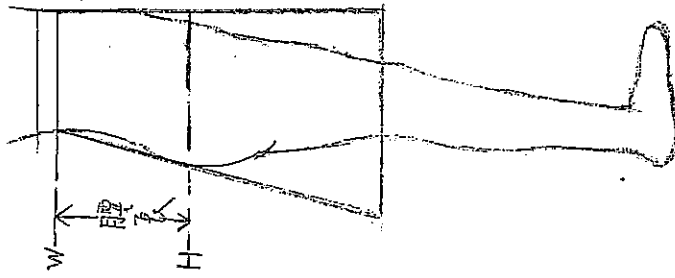

(有腹部褶子)

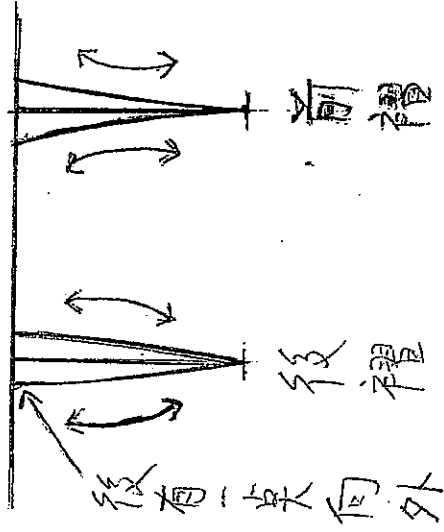

婦女原型 (文化式)

P1.

(B)胸圍 87公分
 背長 38公分
 (S)肩寬 39公分
 袖長 54公分
 (N)領圍

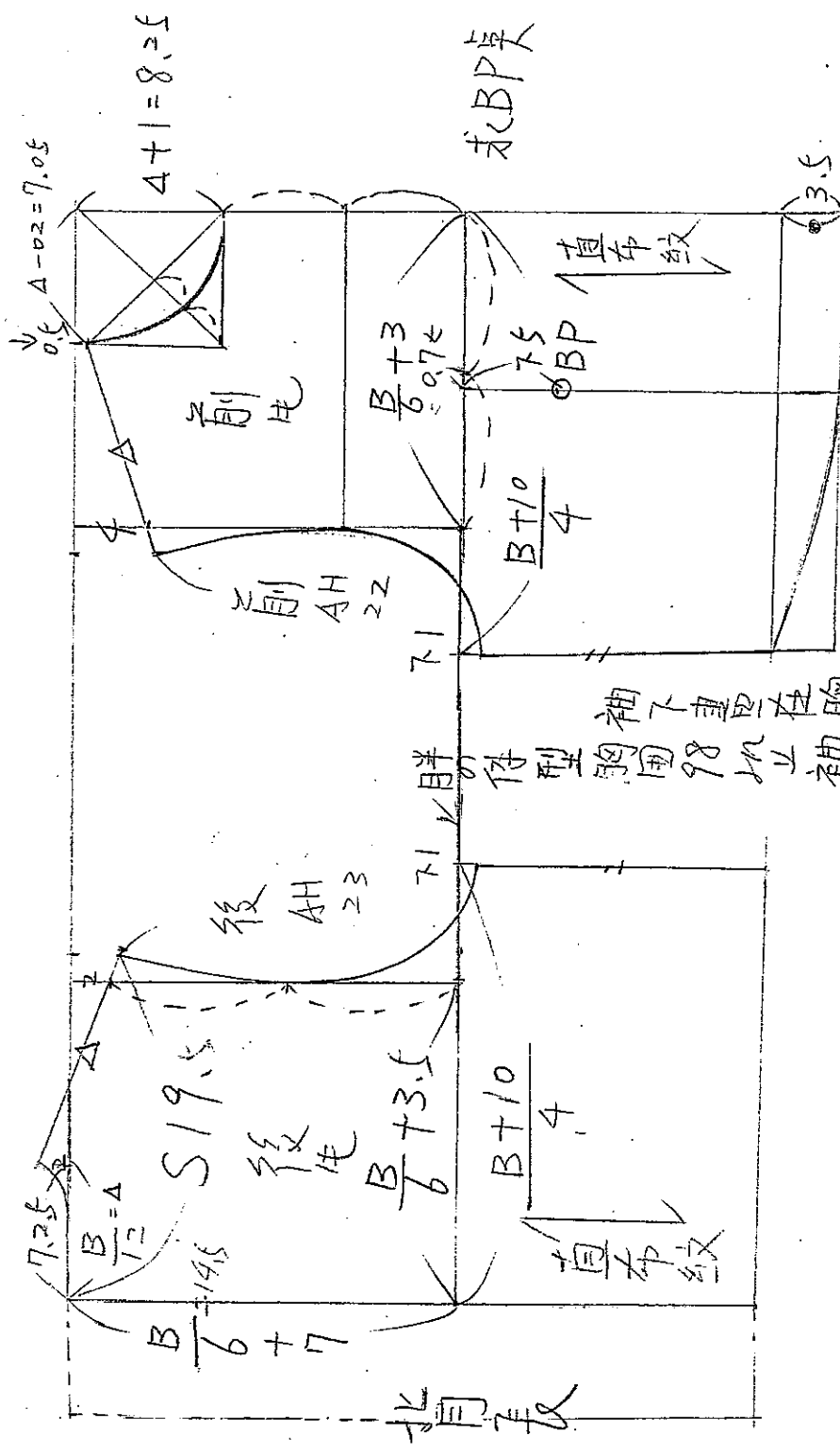

胖的人體型的胸圍 98 以上袖下下降。
 袖下連連在的圍線 ↓。

$$\frac{B+6 \sim 8 \leftarrow \text{洋裝}}{4}$$

人體普通人的肩斜度 18° ~ 22°

東方人的BP點高度 23 ~ 25
 寬度 16 ~ 18
 BP 桌越高
 身材越好。

$$\Delta - 0.2 = 7.05 + 2 = 3.5 \quad (0)$$

陳李玉英老師

104 5/3(B)

袖原型

P2

求袖山這 $\frac{AH}{4} + 2.5 \text{cm} = \text{袖山高}$

$AH = \text{前後袖籠尺寸}$

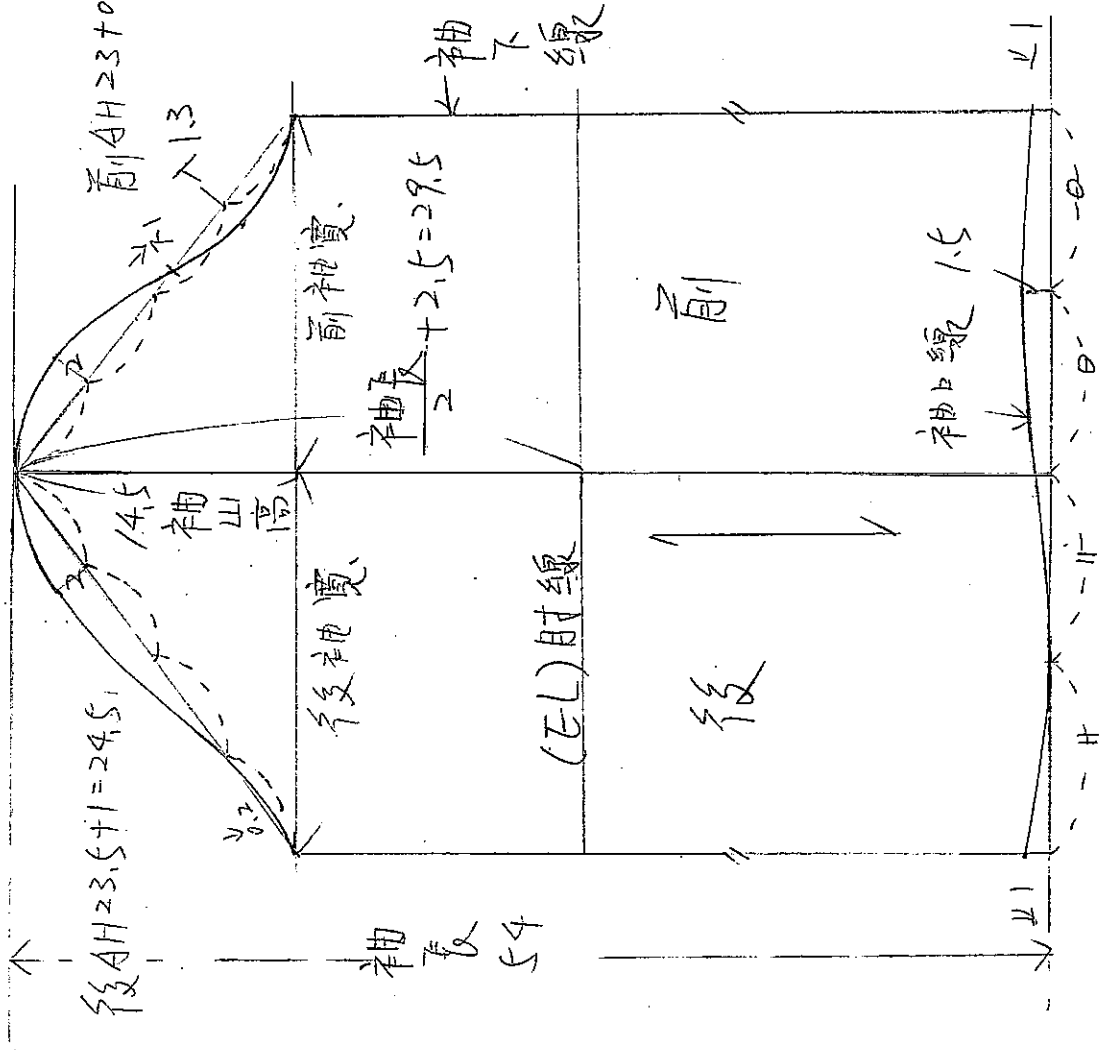

袖長 54 公分

前 AH 23 公分

後 AH 23.5 公分

① AH → 國際名稱

② 袖籠 → 台灣名稱

③ 袖片 → 日本名稱

陳李玉英老師

106 6/50

傳統背心

講師陳李孟

P1

(B) 胸圍 87

(S) 肩寬 39

背長 38

(H) 臀圍 96

腰長 18

衣長 52.5

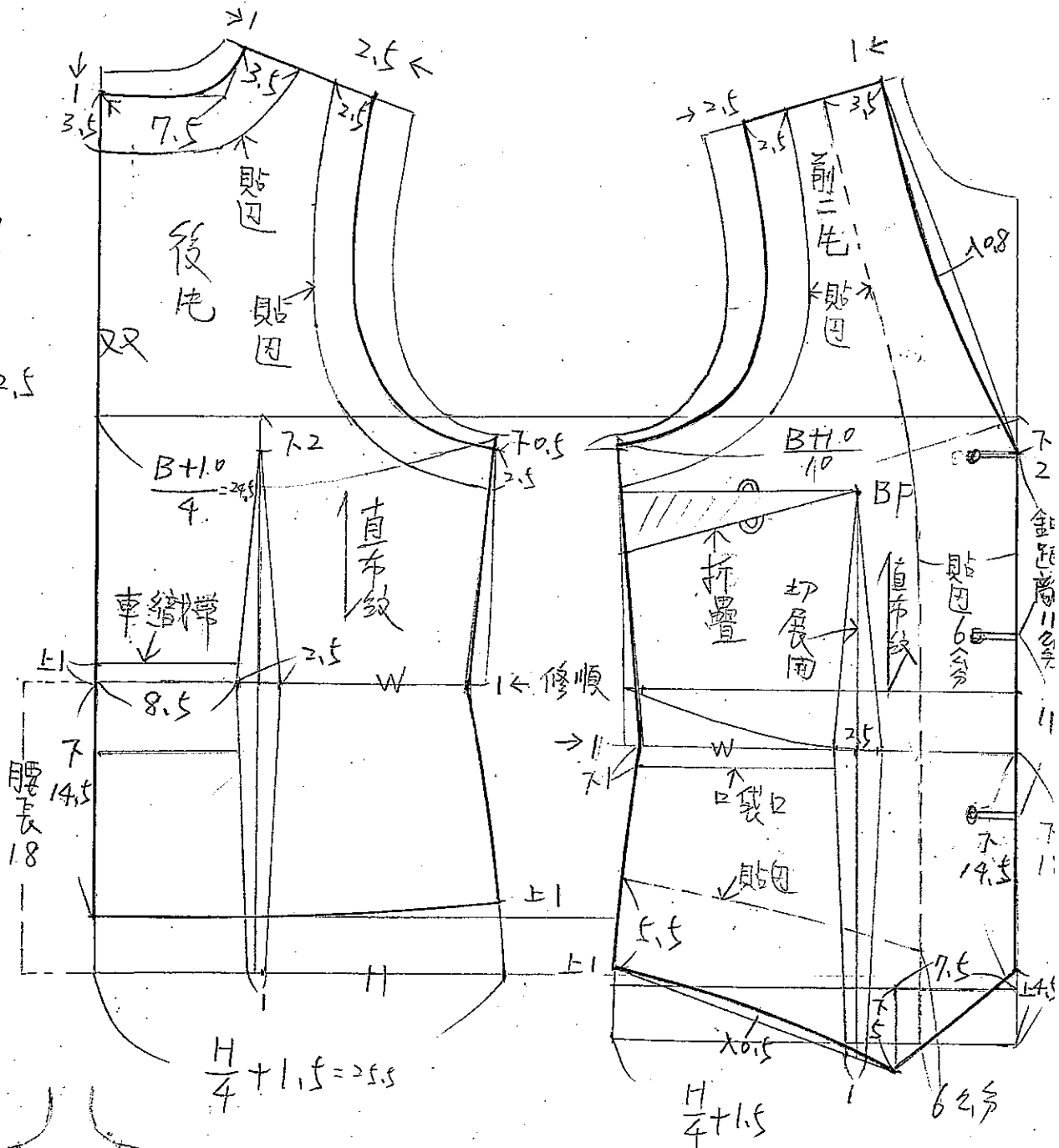

106
6/5(c)

前片切展用圖貼包

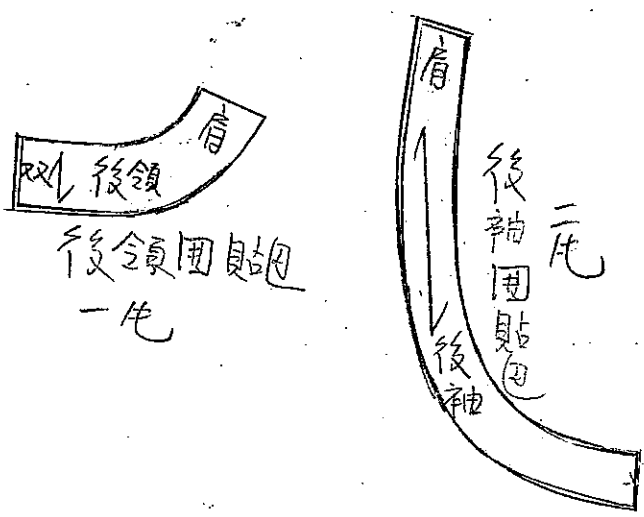
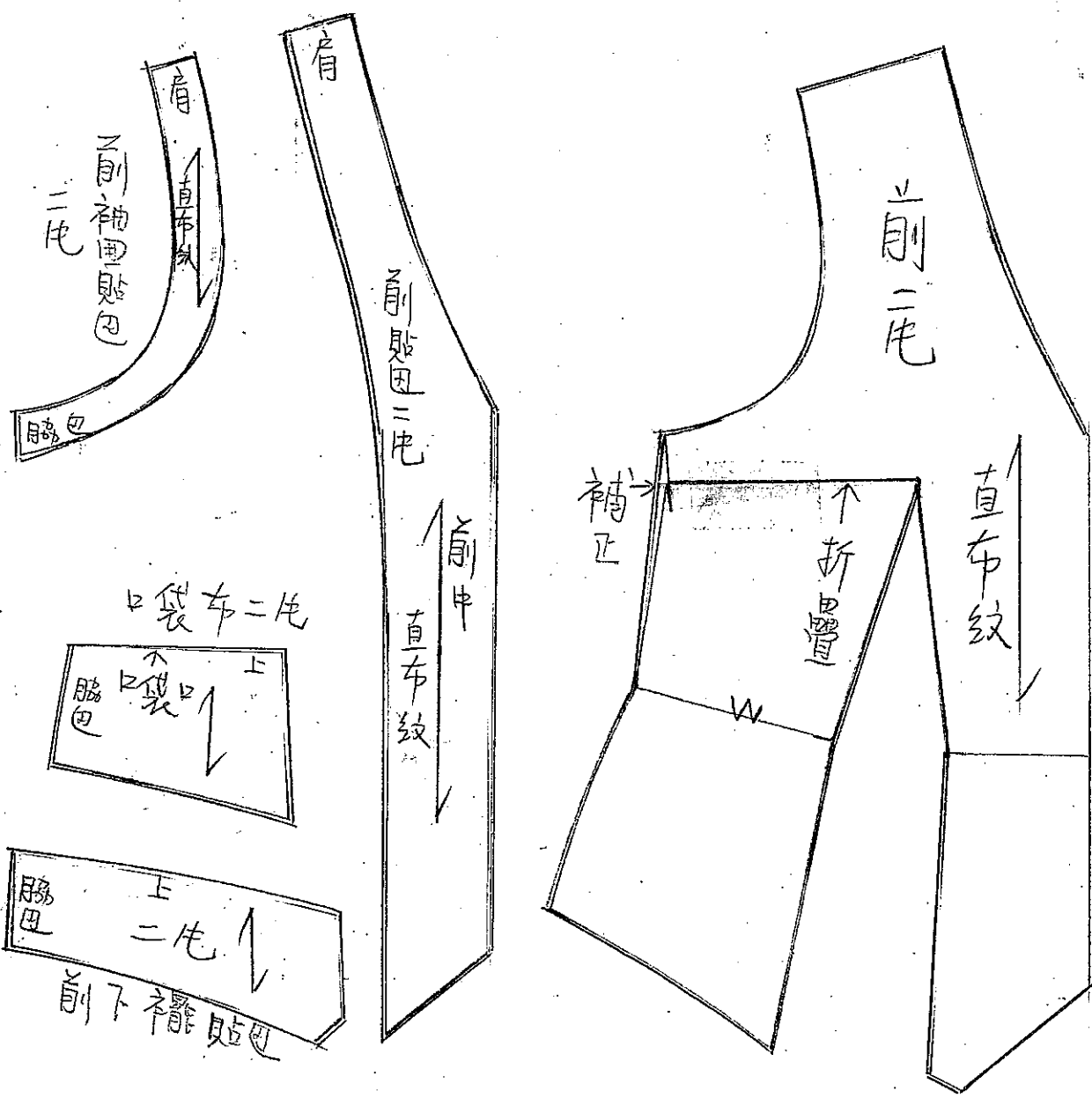



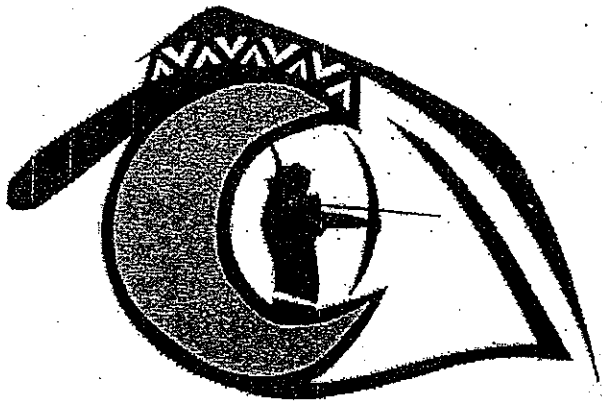

一〇六年度

臺南市札哈木部落大學

(東排)排灣族傳統服飾(進階班)

講師:陳李玉英

臺南市札哈木部落大學 講師授課紀錄表

講師：陳李玉英

課程時間	106年8月至10月		上課教室	復興國小
學分數	2學分 (下學期)		節數	12節
課程名稱		(東排) 排灣族傳統服飾 (進階班)		
堂次	上課日期	星期	上課時間	課程內容
1	8月7日	週一	下午6:30~9:30	傳統 ^{半圓} 裙 1/4 製圖 (備有講義)
2	8月14日	週一	下午6:30~9:30	製大圖、整布、排版、剪布
3	8月21日	週一	下午6:30~9:30	車下襠織帶、車布邊
4	8月28日	週一	下午6:30~9:30	車縫左脇邊拉鍊、整燙
5	9月4日	週一	下午6:30~9:30	裙頭燙厚襯、上裙頭 手縫裙鉤
6	8月26日	週六	上午10:00~11:00 下午1:00~3:00	認識排灣族的服裝(文化課)(2小時) 傳統手織布基本織紋(文化課)(2小時)
7	9月11日	週一	下午6:30~9:30	原住民傳統短衫 1/4 製圖 (備有講義)
8	9月18日	週一	下午6:30~9:30	製大圖、布料整燙、排版、剪布
9	9月25日	週一	下午6:30~9:30	車布邊、車腰褶、車織帶、整燙
10	10月2日	週一	下午6:30~9:30	車縫肩線、脇邊線、車縫袖子
11	10月16日	週一	下午6:30~9:30	上袖子、手縫原住民手工鉤
12	10月23日	週一	下午6:30~9:30	裝飾、整燙
備註	1. 自備桌上型裁縫車 2. 具備基本車縫經驗			

製圖符號

講師：陳李玉葉

1. 完成線

2. 引導線

3. 貼邊

4. 摺疊

5. 等分

6. 布紋直布紋

7. 伸燙

8. 縮燙

9. 縮縫

10. 直角

11. 裁剪線
重疊交叉

12. 紙型摺疊
禮份切開

13.

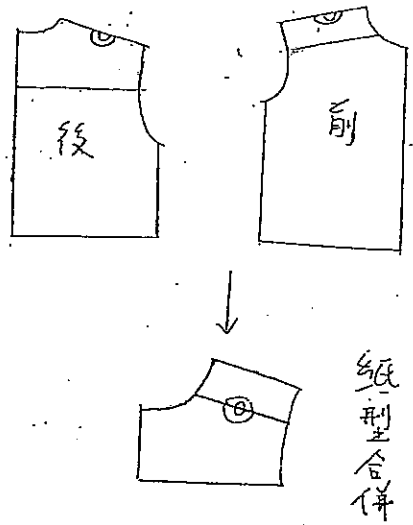

14.

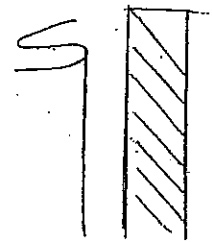

15.

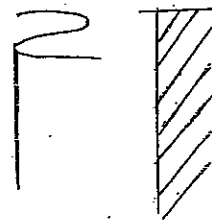

16.

打褶活褶

②

(A)

(B)

HL

HL

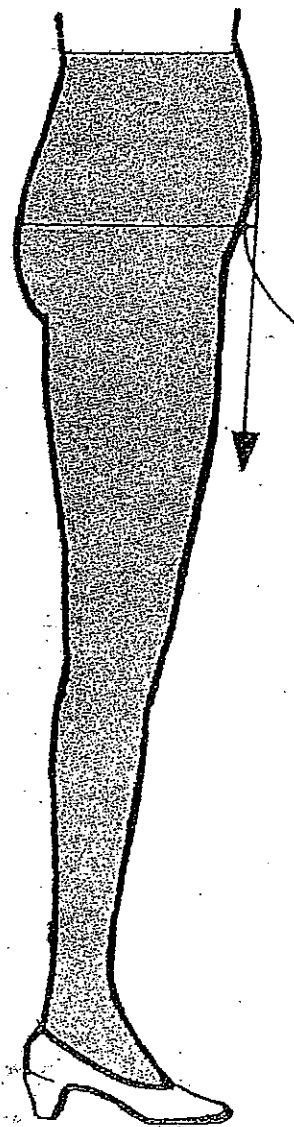
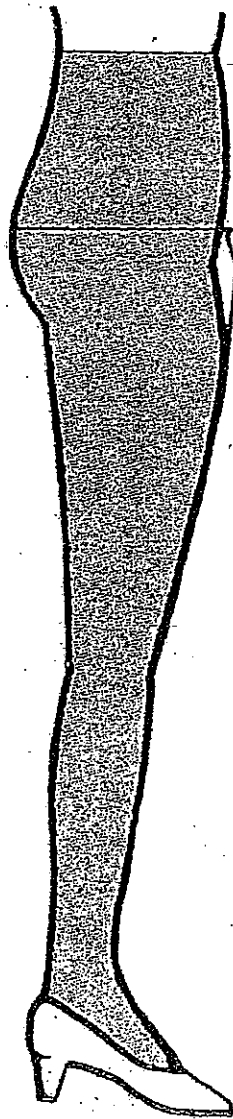

空間分大きくはかる

空間分大きくはかる

に張りが
>

<腹部が出ている場合>

106 8 / 7(-) (部大)

半圓裙

講師 陳李玉萍

(W) 腰圍 70 公分
(L) 裙長 80 公分

裙長 80 公分

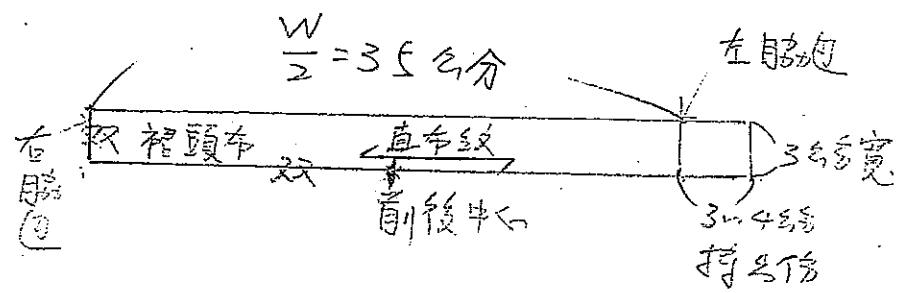
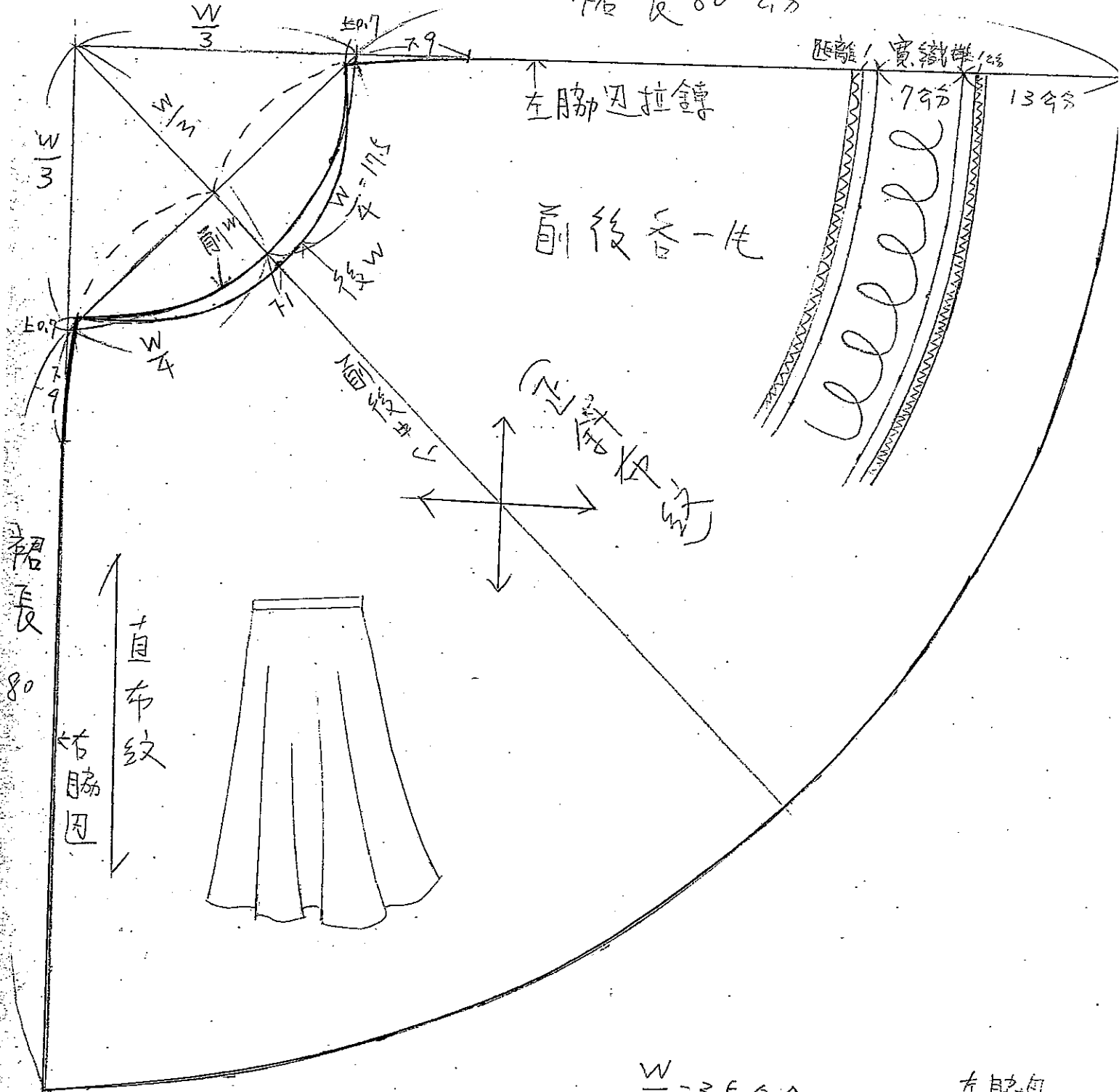

106 8/76 (部大)

半圓裙縫份

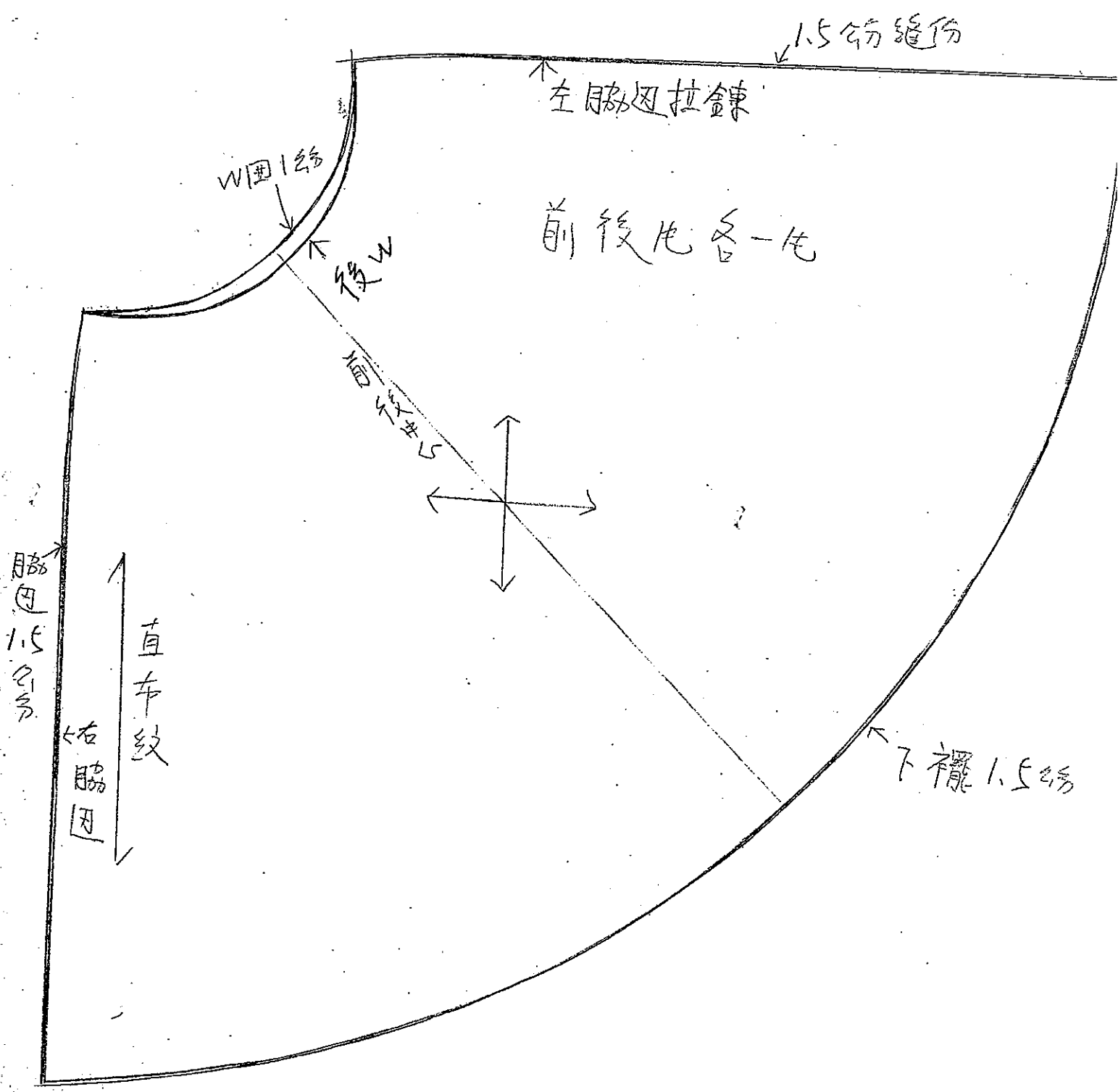

- 裏布をつける場合は、プリーツ、ギャザー、フレア分を除いて裁断するが、90cm幅の布幅に入る分量を限度にする。キュロット用のアンダースカートをを使用することもいい。

ファスナー(エフロンファスナーを使って)のきれいなつけ方

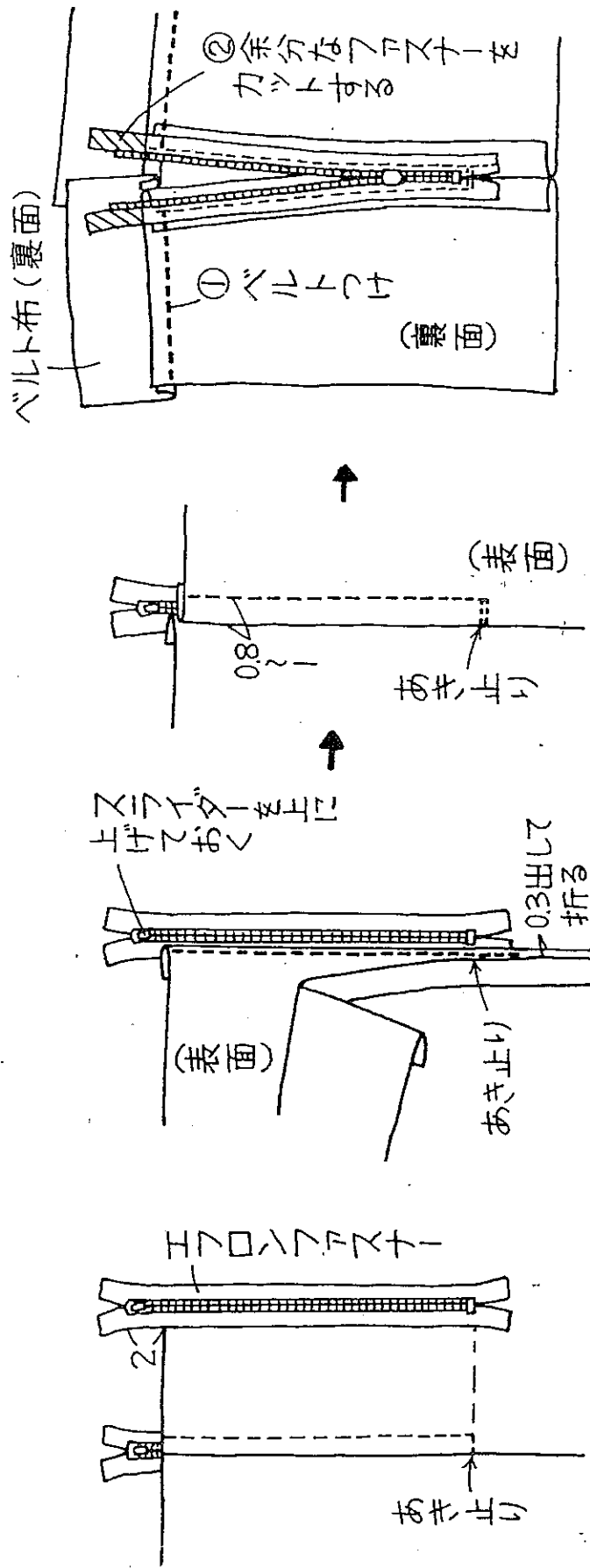

スライダーを下に下ろして、余分なファスナーをカットする。

婦女原型 (文化式)

P1

3) 胸圍 87 公分

背長 38 公分

S) 肩寬 39 公分

袖長 54 公分

N) 領圍

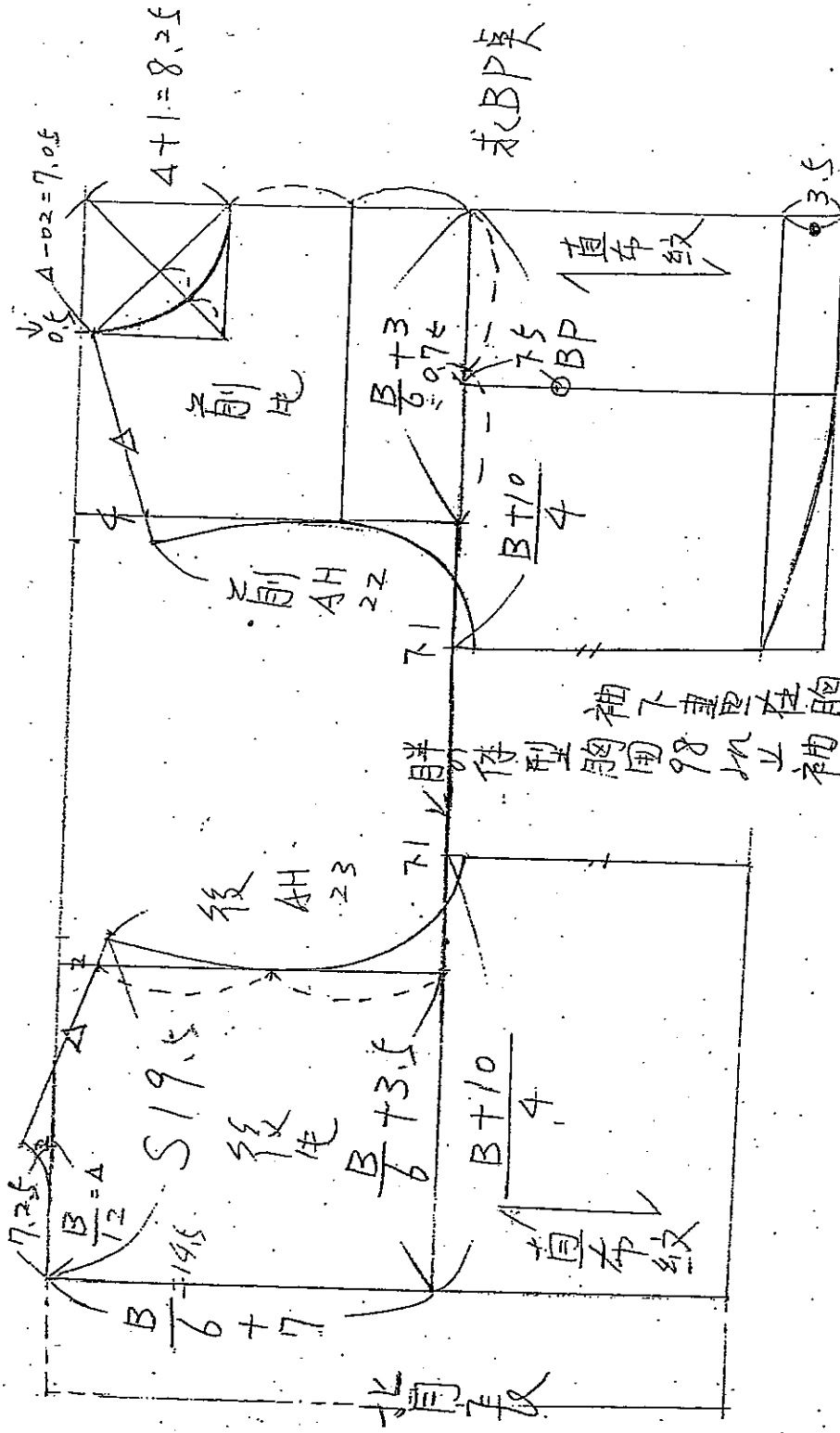

$$\frac{B+6 \sim 8 \leftarrow \text{洋裝}}{4}$$

人付普通人的肩斜度 18° ~ 22° 度

來了人的BP長度 23 ~ 25
 高度 16 ~ 18
 寬度 P 莫越好
 身材越好

$$\Delta - 0.2 = 7.05 + 2 = 3.5^{(0)}$$

陳李玉英老

袖原型

P2

求袖山這 $\frac{AH}{4} + 2.5 \sim 4 = \text{袖山}$

$AH = \text{前後袖襠尺寸}$

前AH $23 + 0.5 = 23.5$

後AH $23.5 + 1 = 24.5$

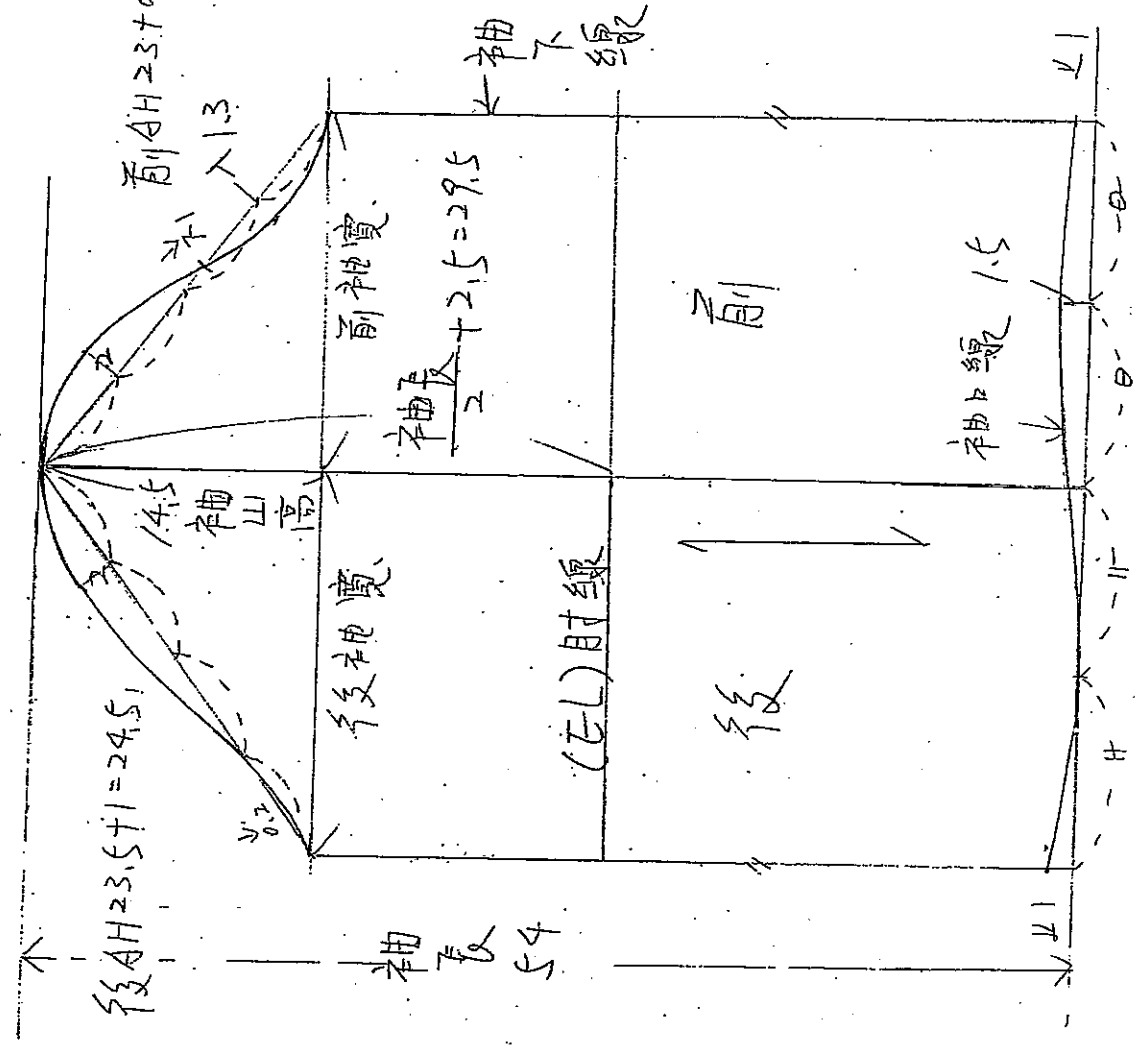

袖長 54 公分

前AH 23 公分

後AH 23.5 公分

- ① AH → 國際名稱
- ② 袖襠 → 台灣名稱
- ③ 袖肘 → 日本名稱

バイステープの作り方

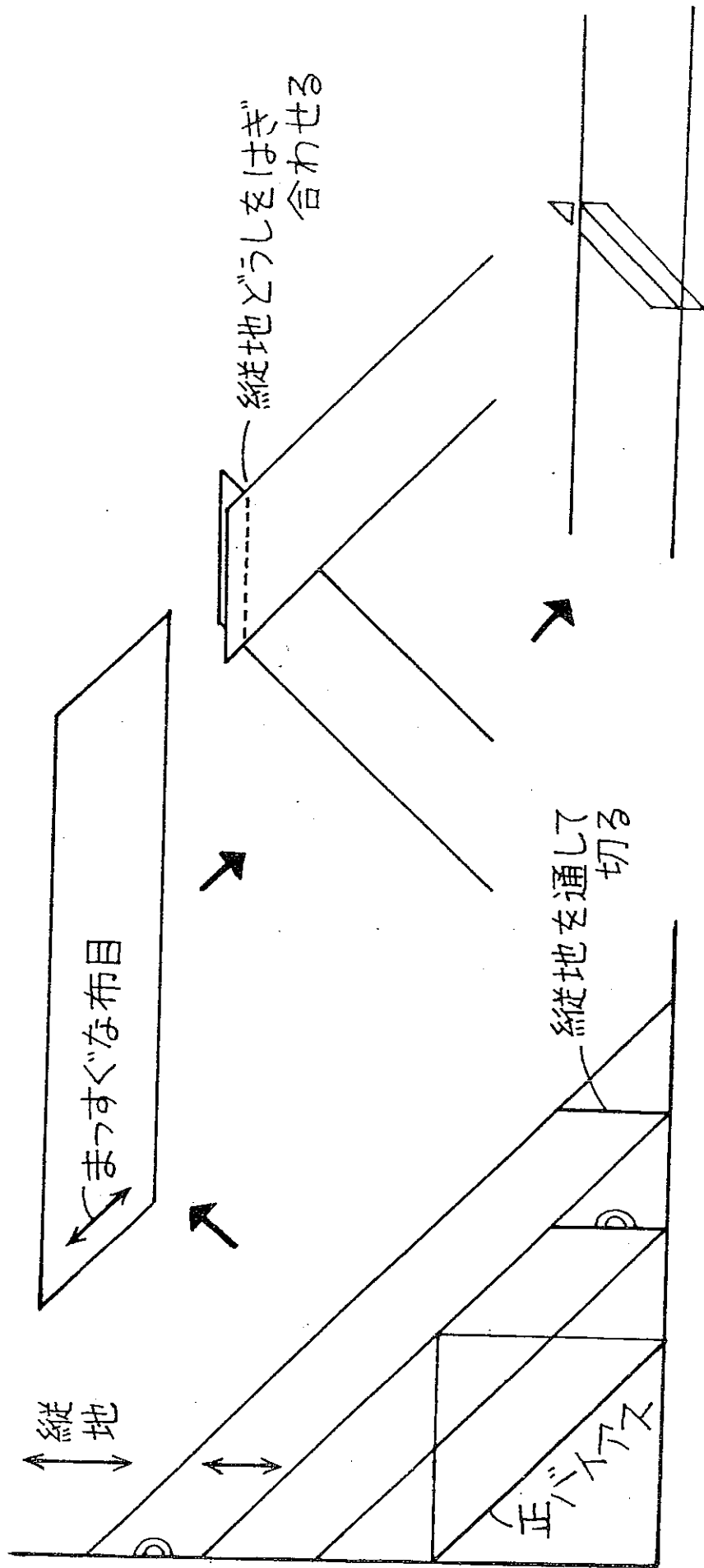

傳統短衫

講評陳心英

P1

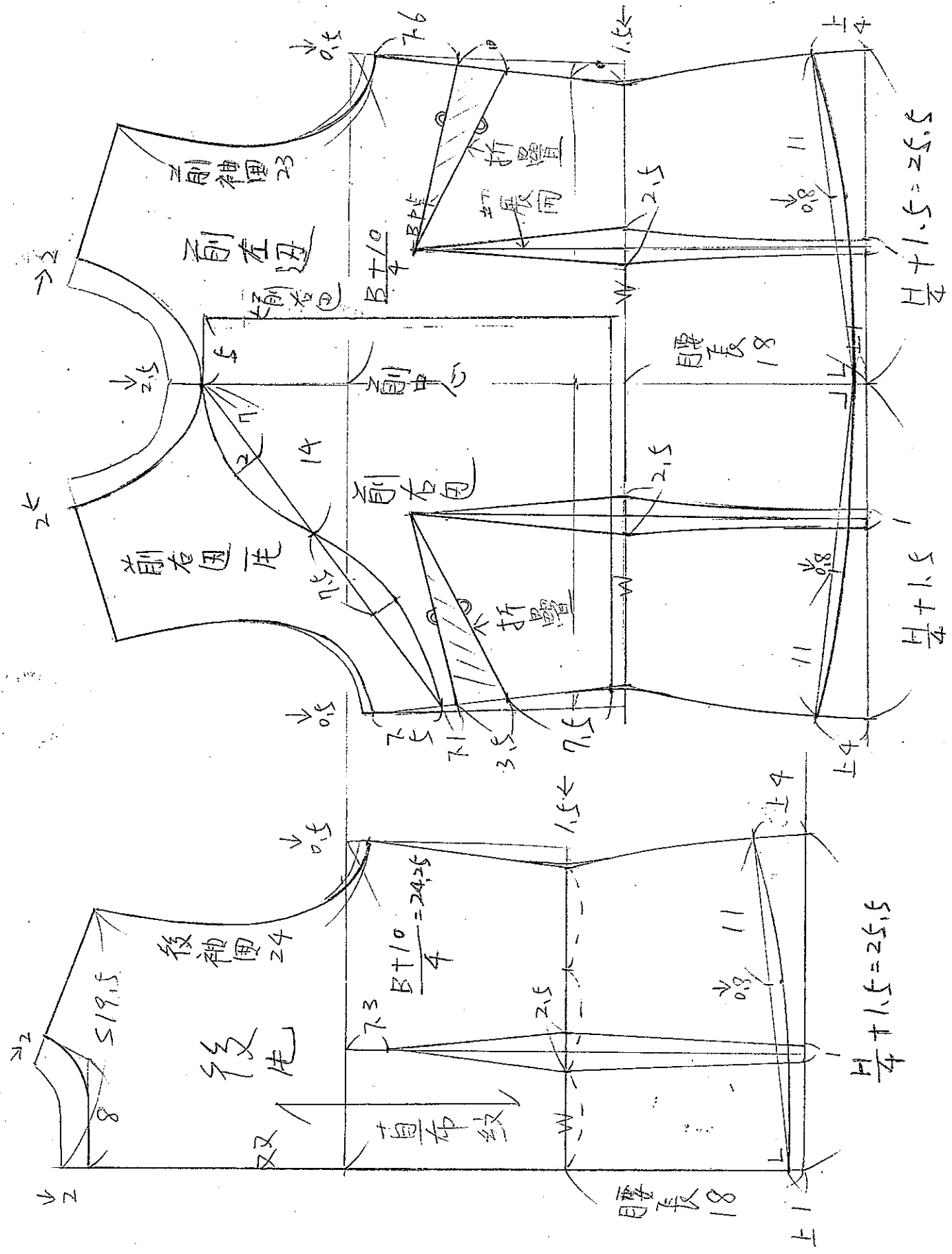

1069/11(-)

- (B) 胸圍 87
- (S) 肩寬 39
- 省長 38
- (H) 臀圍 96
- 腰長 18
- 袖長 43
- 袖口 34

袖子斜布條

袖長 43
 袖口 33
 前AH 23
 後AH 24

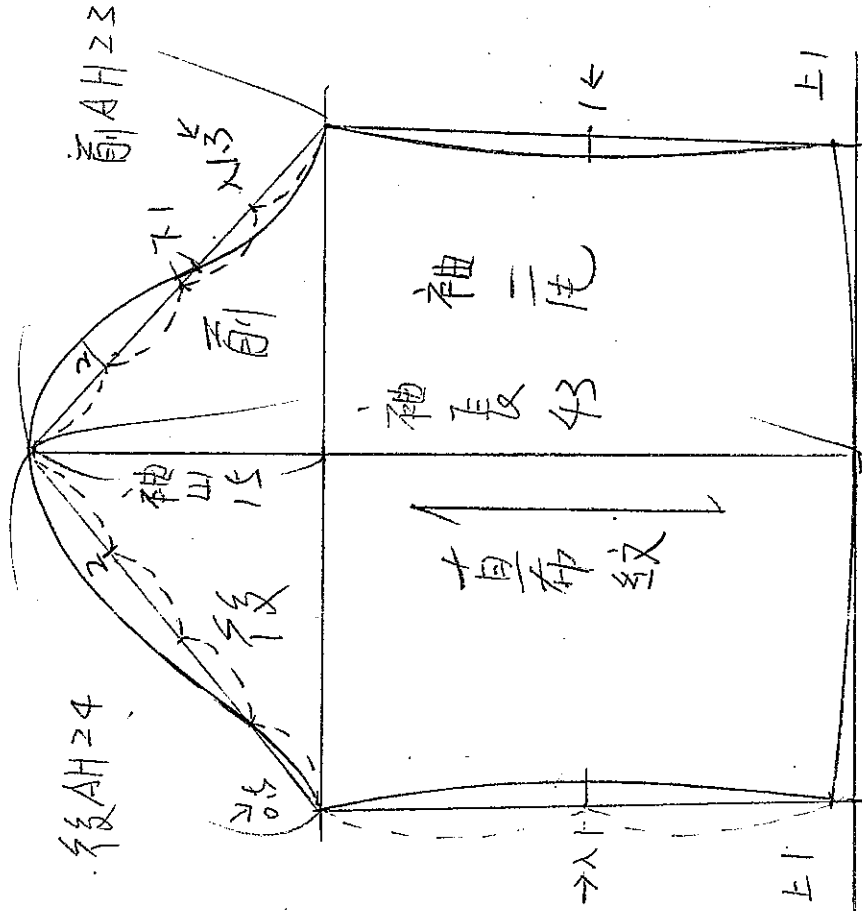

斜布條長 360 公分

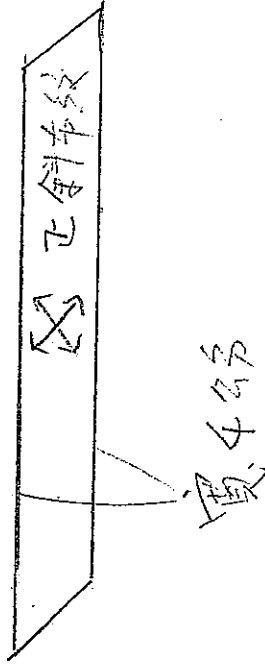

前片平刀展开图

